

Konzeption eines ÖPNV-Verknüpfungspunktes in BS-Süd

Ausgangslage und Motivation

Aktueller Stand des Busangebots in Leiferde



Zustand der ehemaligen Station



- fehlende Ost-West-Verbindungen im Süden Braunschweigs
- Einwohner von neu entstehenden Baugebieten, z. B. in Braunschweig-Stöckheim, können nur am Hauptbahnhof den SPNV erreichen

- veraltete, schlecht ausgeleuchtete und unübersichtliche Querungsanlagen
- keine ausreichende Berücksichtigung von Barrierefreiheitsaspekten



Wichtige Potenziale im ÖV bleiben ungenutzt

lange Reisezeiten, unattraktive ÖV-Relationen, vornehmliche MIV-Nutzung, keine Fahrrad-Verknüpfung

Konzeption eines ÖPNV-Verknüpfungspunktes in BS-Süd

Auszüge aus den studentischen Konzepten aus 2018 – Stationsgestaltung

Ideen zur Stationsgestaltung

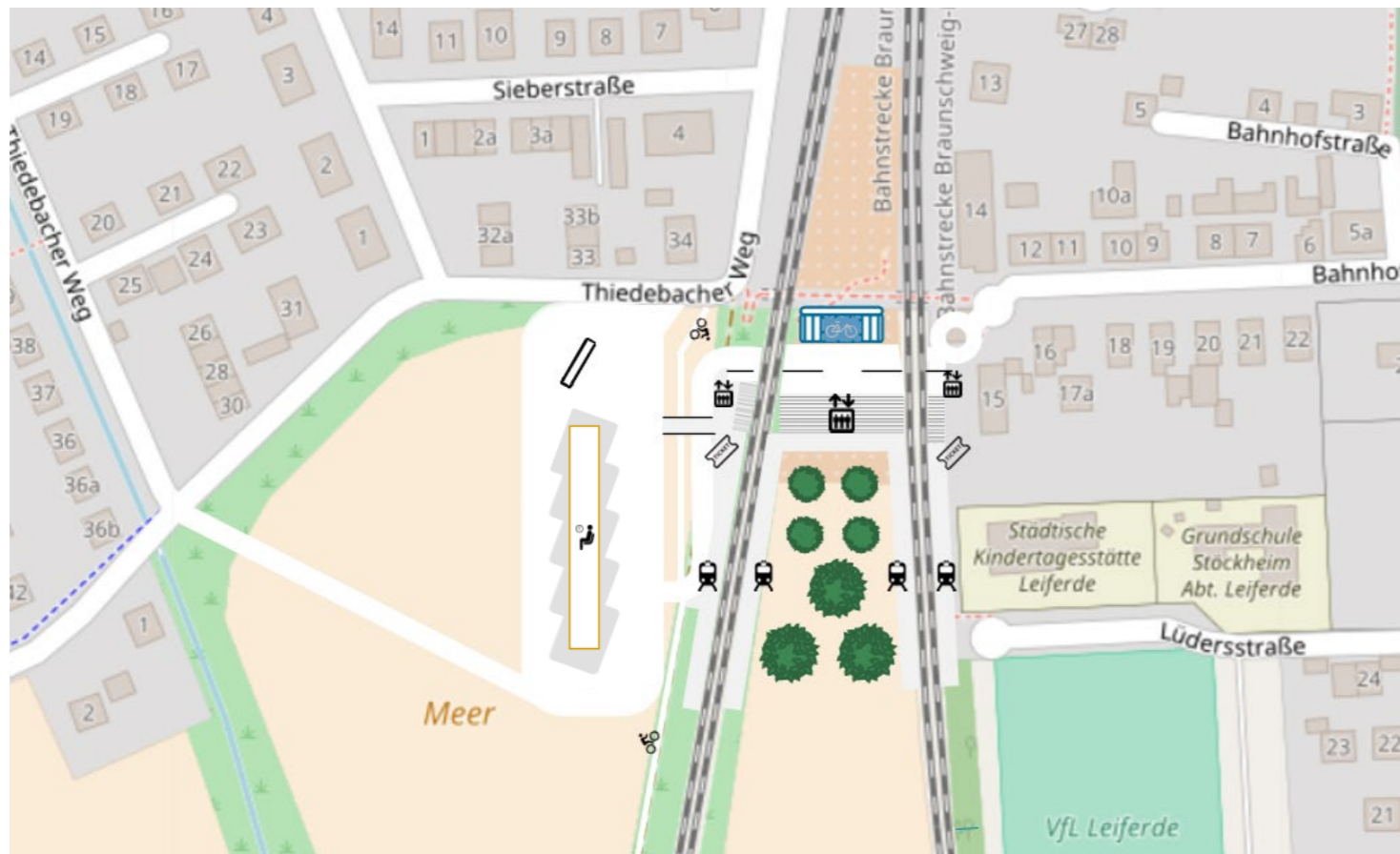

Ziel: Schaffung eines gut angebundenen, attraktiven ÖPNV-Verknüpfungspunkt unter Integration möglichst vieler Verkehrsmittel des Umweltverbunds

Konzeption eines ÖPNV-Verknüpfungspunktes in BS-Süd

Auszüge aus den studentischen Konzepten aus 2018 – Betriebliches Konzept

SPNV-Betrieb

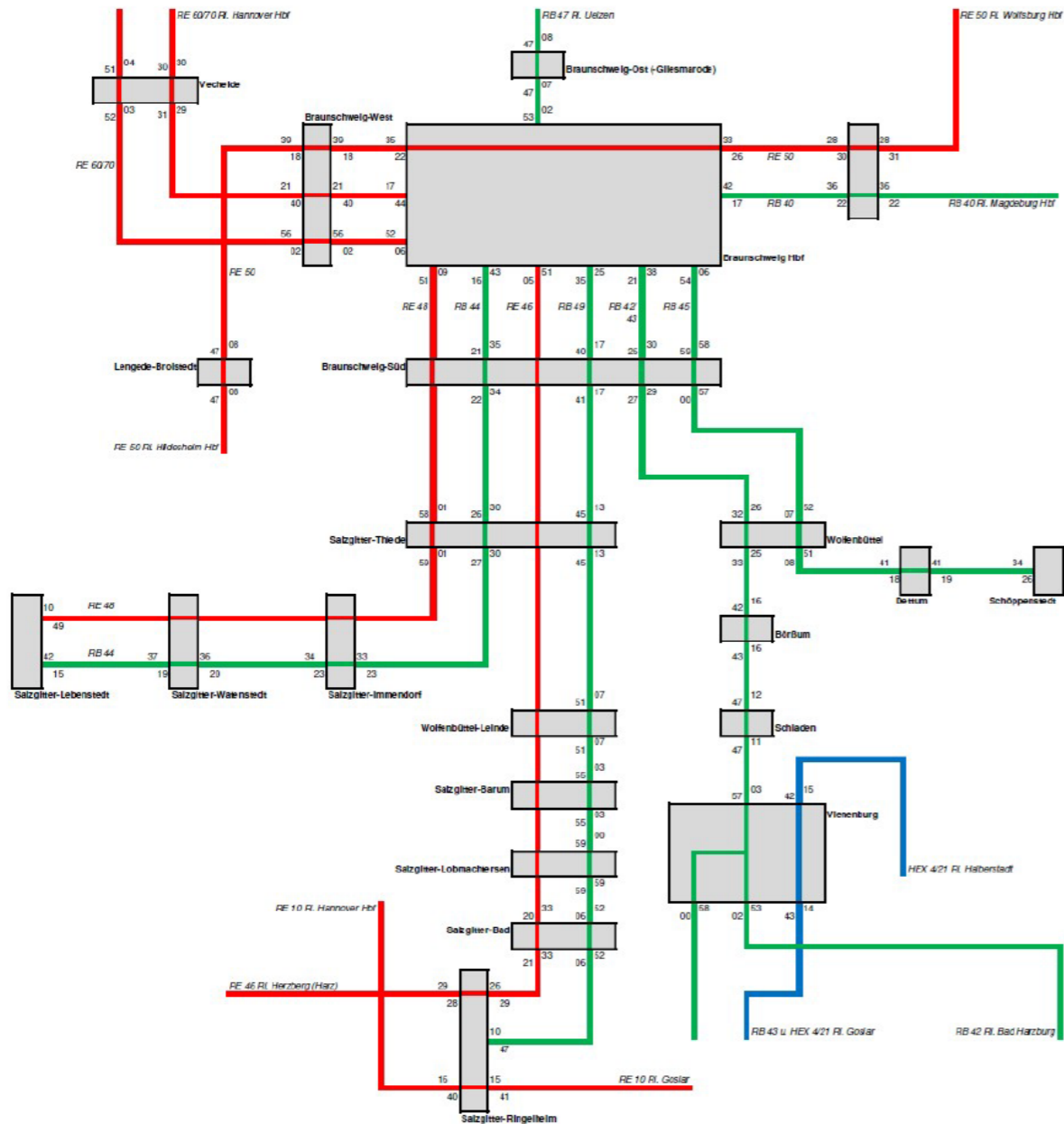

ÖPNV-Betrieb

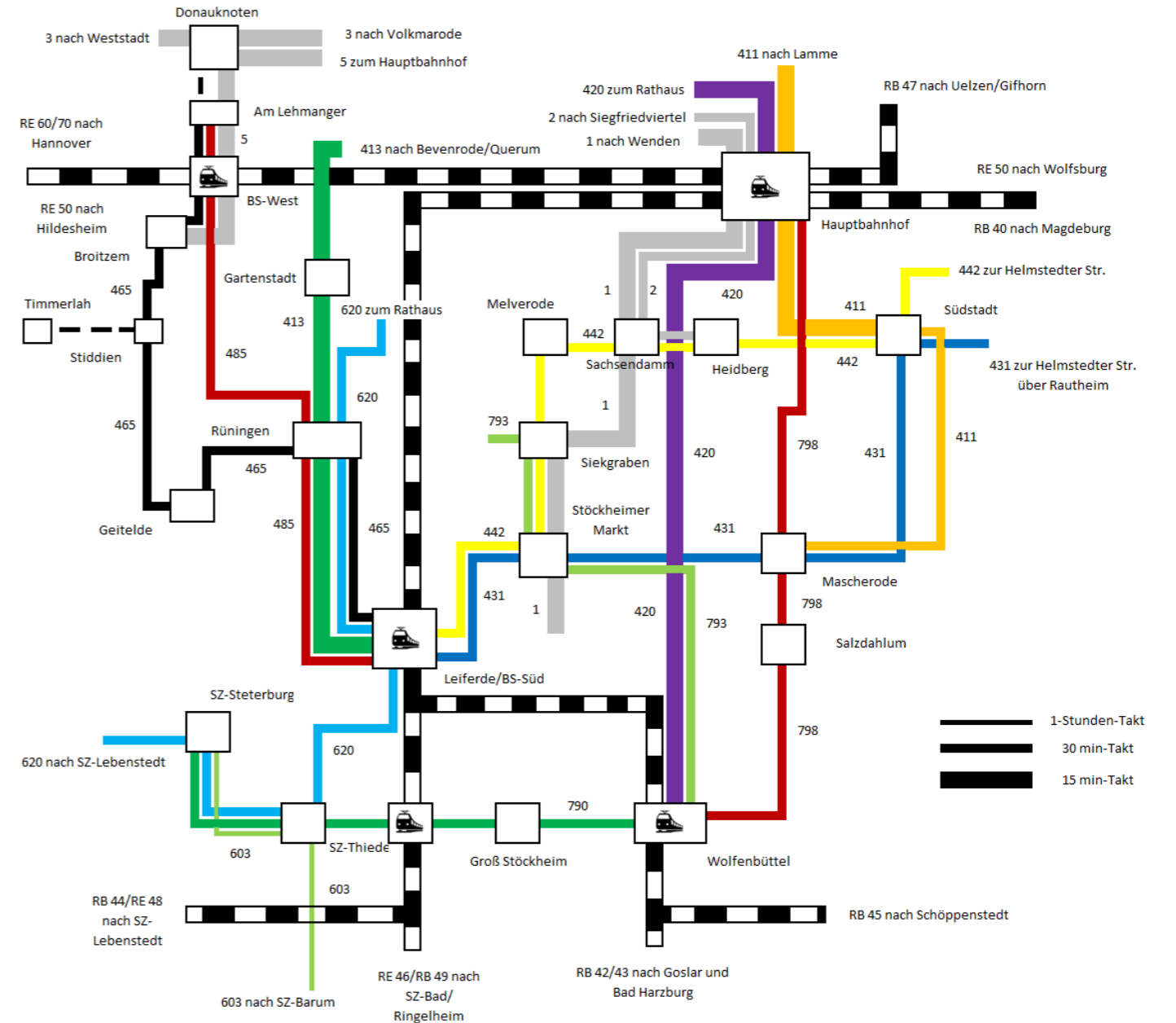

Ziel: Schaffung eines Angebotsnetzes mit attraktiven Verbindungen und Reisezeiten im straßen- und schienengebundenen ÖPNV, welches zur ÖV-Nutzung animiert